

Amazfit Zepp E – používateľská príručka

Začíname

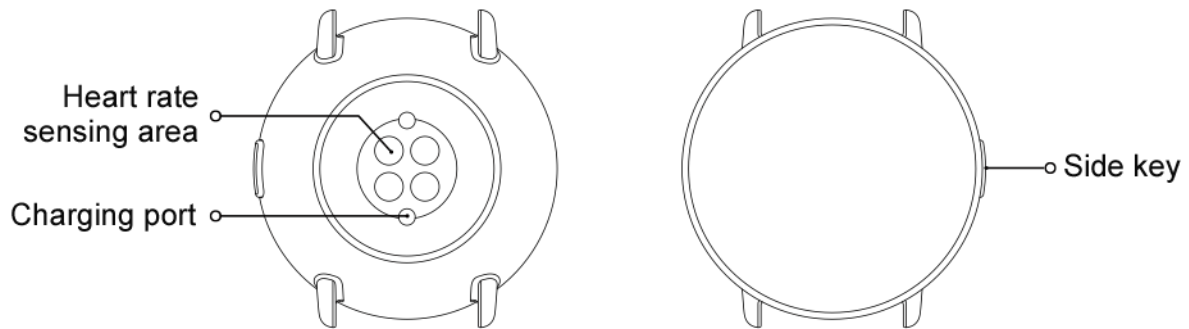

Vzhľad

Zapnutie a vypnutie

Zapnutie:

Stlačte na hodinkách bočné tlačidlo a podržte ho stlačené dovtedy, pokiaľ sa nerozsvieti displej a nezobrazí úvodná obrazovka. Ak hodinky nie je možné zapnúť dlhým stlačením bočného tlačidla, nabite ich a skúste to znova.

Vypnutie:

Stlačte na hodinkách bočné tlačidlo a podržte ho stlačené 5 sekúnd. Vstúpите do ponuky vypnutia, v ktorej si môžete vybrať, či chcete hodinky vypnúť alebo reštartovať.

Vynútené vypnutie:

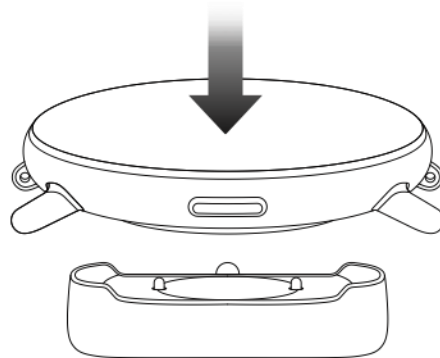

Hodinky vypnete stlačením bočného tlačidla a jeho podržaním na 10 sekúnd.

Nabíjanie

Tento výrobok sa nabíja pomocou magnetickej nabíjacej základne. Na nabíjanie používajte štandardnú nabíjaciu základňu. Zarovnajzte nabíjací port s kovovými kontaktmi na nabíjacej základni a počkajte, kým sa na displeji hodín nezobrazí kontrolka úrovne nabitia.

Poznámka:

Používajte originálnu nabíjaciu základňu a zabezpečte, aby bol nabíjací port suchý.

Port USB pripojte k portu USB na počítači alebo nabíjačke mobilných telefónov s výstupným prúdom minimálne 1 A.

Nasadenie a výmena remienka

Remienok si nasadte tak, aby bol primerane tesný, umožnil pokožke dýchať a aby senzor fungoval správne.

Pri meraní úrovne SpO₂ (saturácia krvi kyslíkom) nemajte hodinky nasadené na kĺbe zápästia. Ruku držte v rovine, zabezpečte pohodlnú vzdialenosť medzi hodinkami a pokožkou na zápästí (primerane voľné) a počas celého procesu merania ňou nepohybujte. Ak dôjde k ovplyvneniu vonkajšími faktormi (ako napríklad prehnutie ruky, kolísanie, ochlpenie alebo tetovanie), výsledok merania môže byť nepresný alebo meranie môže úplne zlyhať.

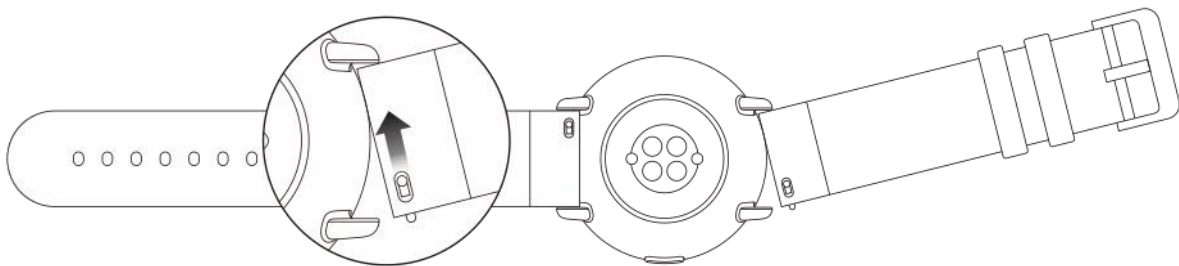

Počas cvičení môžete remienok utiahnuť a po skončení povoliť. Ak sa hodinky na zápästí voľne pohybujú alebo nedokážu namerať údaje, remienok primerane utiahnite.

Pri pripájaní alebo odpájaní remienka postupujte podľa nasledujúcej ilustrácie.

Poznámka:

Po pripevnení remienka ho potiahnite primeranou silou, aby ste skontrolovali jeho bezpečné uchytenie.

Keďže kožený remienok nie je odolný voči vode, vyhýbajte sa kontaktu s kvapalinami. Ak sa kontaktu s kvapalinou nemôžete vyhnúť (napríklad pri plávaní), nasadte remienok z fluorokarbónovej gummy alebo silikónu.

Pripojenie a párovanie

Mobilným telefónom nasnímajte nasledujúci QR kód, stiahnite si aplikáciu Zepp a nainštalujte ju. Pre zlepšenie zážitku inovujte po výzve aplikáciu na najnovšiu verziu.

Poznámka: Mobilný telefón musí používať systém Android 5.0 (alebo novšia verzia) alebo iOS 10.0 (alebo novšia



verzia).

Úvodné párovanie:

Po prvom zapnutí hodínok sa na displeji zobrazí kód QR používaný na párovanie.

V telefóne sa prihláste do aplikácie Zepp a po výzve nasnímajte kód QR zobrazený na displeji hodínok.

Párovanie hodínok s novým telefónom:

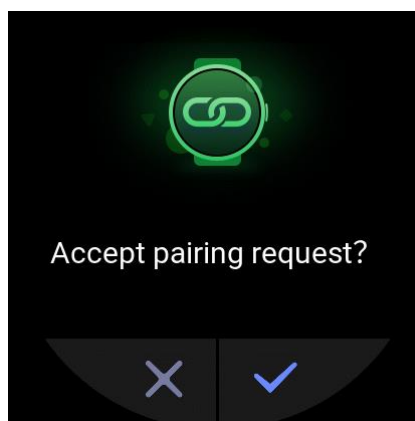

1. Na starom telefóne spustíte aplikáciu Zepp a zosynchronizujete údaje s hodinkami.
2. Na novom telefóne stlačíte možnosť **Profile (Profil)** > **My Device (Moje zariadenie)** > **Zepp E**, potiahnite zdola nahor a ťuknutím na položku **Unpair** (Zrušiť párovanie) zrušte párovanie hodínok.

-
3. Hodinky resetujte a reštartujte. Následne hodinky spárujte s novým telefónom rovnakým spôsobom ako pri úvodnom párovaní.

Aktualizácia systému hodínok

Hodinky nechajte pripojené k telefónu. Spustíte aplikáciu Zepp a stlačením položky **Profile (Profil) > My Device (Moje zariadenie) > Zepp E > Check for updates (Skontrolovať aktualizácie)** skontrolujte systém hodínok alebo vykonajte jeho aktualizáciu.

Keď hodinky dostanú automatickú správu o aktualizácii systému, odporúčame vám ťuknúť na položku **Update Now (Aktualizovať)**.

Ovládacie centrum

Potiahnutím nadol po ciferníku hodínok sa dostanete do ovládacieho centra, v ktorom môžete používať systémové funkcie, ako napríklad osvetlenie, úpravu jasú displeja, režim nerušiť, režim šetrenia energiou, uzamknutie displeja, vyhľadanie telefónu, režim kina a trvalé zapnutie displeja.

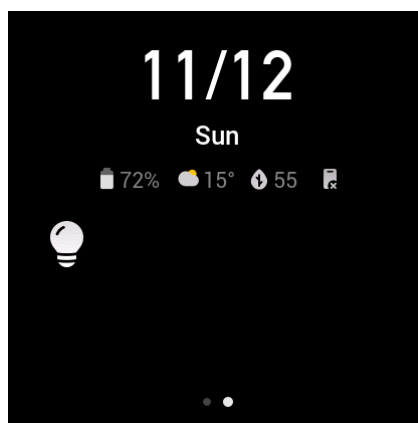
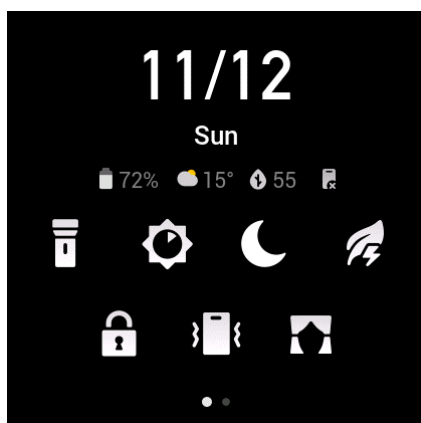

Formát času

Hodinky nechajte pripojené k telefónu. Počas synchronizácie údajov hodinky automaticky prevezmú systémový čas telefónu a formát jeho zobrazovania (12-hodinový alebo 24-hodinový).

Konverzia jednotiek

Hodinky nechajte pripojené k telefónu. Spustíte aplikáciu Zepp. Vyberte položku **Profile (Profil) > More (Viac) > Settings (Nastavenia)** a nastavte jednotky vzdialenosti a hmotnosti. Počas synchronizácie údajov hodinky automaticky prevezmú jednotky používané v telefóne.

Bežné ovládanie

Ťuknutie na displej

Použitie aktuálnej funkcie, výber aktuálnej položky alebo prechod na ďalší krok.

Ťuknutie na ciferník a podržanie

Aktivácia možností a nastavení ciferníka.

Zakrytie displeja

Vypnutie displeja.

Potiahnutie po displeji hore/dole a doľava/doprava

Rolovanie alebo prepnutie aktuálneho displeja.
Potiahnutím doprava na niektorých displejoch sa môžete prepnúť na predchádzajúci displej.

Stlačenie bočného tlačidla

Prebudenie hodín, prechod do zoznamu aplikácií alebo návrat na ciferník hodín.

Stlačenie bočného tlačidla a jeho podržanie na 1 sekundu

Rýchle spustenie určenej aplikácie.

Stlačenie bočného tlačidla a jeho podržanie na dlhšie ako 5 sekúnd

Zapnutie hodín, prechod na obrazovku reštartovania alebo vypnutie hodín.
